

**コンベア上での作業で効率もアップ!!**

**ふんわりおいしいシャリ玉はネタとの相性抜群です。**

# コンベア付 小型シャリ玉ロボット SNS-RFA/LFA



- 毎時最大 3,000 カン
- 操作はタッチパネル画面で簡単。  
どなたでも職人の握りが作れます。
- 最新鋭のシャリ玉ロボットの機能を搭載!!  
シャリを練らずに低密度で高精度なシャリ玉  
を供給します。
- シャリを傷めない独自の計量方法と、櫛刃  
方式のシャッター刃の採用により、シャリ  
一粒一粒を切ることなく、ふんわりシャリ  
玉を作ります。
- コンベア上での流れ作業(ネタ乗せ)により、  
作業効率がアップします。

※SNS-LFA はコンベア逆流タイプです。

※シャリ玉移載装置・軍艦巻き装置との接続はできません。

## ■外形図 (SNS-RFA)

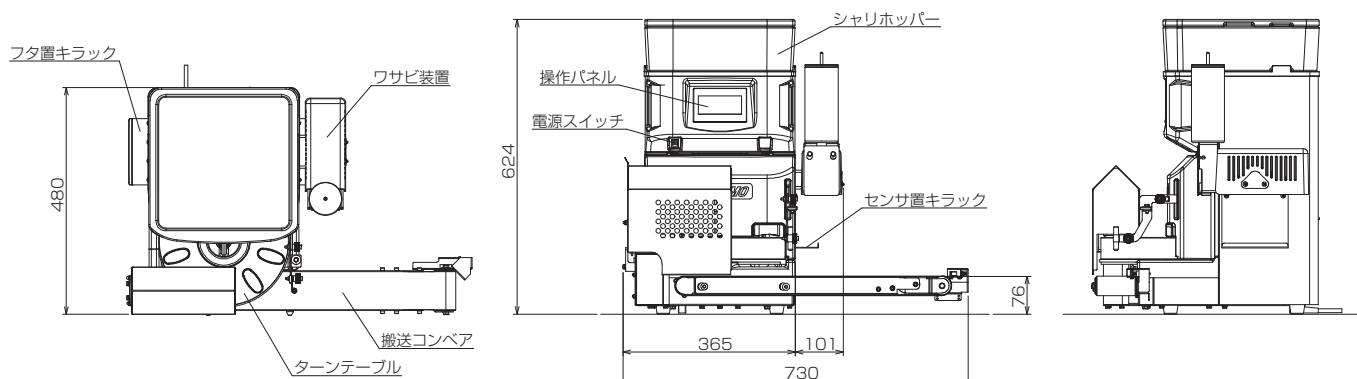

## ■仕様

|         |  |
|---------|--|
| 能力      | 最大3000カン/時 (2000、2500、3000カン/時 可変式)  |
| 寸法      | 730W×480D×624Hmm<br>※シャリカス受けトレイ装着時 幅約 742 mm<br>※搬送コンベア上面は機械設置面より 76 mm                  |
| 電源      | AC100V、50/60Hz   |
| 最大消費電力  | 120W   |
| ホッパー容量  | 約6.5kg (約2升)<br>※ホッパー2段重ねの場合 約10kg (約3升)   |
| シャリ玉寸法  | Aタイプ/長さ55×幅24mm (シャリ玉上部の丸み大)<br>Bタイプ/長さ55×幅25mm (小判型)<br>60mmタイプ/長さ60×幅23mm (シャリ玉上部の丸み大) |
| 量目      | 15、18、20、22g (25g) 可変式<br>※23g以上でご使用の場合は特注対応が必要になる場合があります                                |
| シャリ玉ピッチ | 45～75mm (5mm単位で変更可)  |
| かたさ調整   | やわらか⇄しっかり (7段階調整)  |
| 重量      | 約40kg (わさび装置装着時)   |
| 保温装置    | 標準装備 (「ON」「OFF」切替、温度調整可)   |
| オプション   | 補助ホッパー、シャリホッパー、わさび装置、シャリカス受けトレイ、専用架台   |
| 特注      | ロングコンベア仕様、60mmタイプ成形型一式   |

- 機械のお取り扱いに関しては、取扱説明書に基づいて行って下さい。
- 機械能力は性能を表しています。作業を行う方によって異なる場合があります。
- 仕様及びデザインは、予告なく変更する場合があります。

## ■特長

- 従来機に比べてとてもコンパクトになりました。ホッパーの位置が低くシャリの投入が楽に行なえます。
- 計量部は新しい制御機能により、低密度で均一分布の計量を行い、ふんわりとしたシャリの供給を実現します。
- 独自の櫛刃方式の採用により、シャリー粒一粒を切らず、潰さずにソフトに成形します。
- 液晶タッチパネルの採用で見やすく、より操作も簡単。エラー表示も液晶画面で詳しく表示されるから安心です。
- 貫数指定ができ、欲しい数だけシャリ玉が生産できます。
- 洗浄部品点数を大幅に削減。シンプルな構造でサニタリー性、洗浄性に優れ、分解・組立も簡単な新設計です。

※シャリはほぐしてから投入して下さい。  
特に40℃以下のシャリや真空冷却のシャリは、よくほぐしてから投入して下さい。

## ■ご購入方法

| 現金お支払い                       | リースお支払い              |
|------------------------------|----------------------|
| ●契約時……………1/3<br>●納品試運転時…現金残額 | 6年リース<br>税法上経費で落とせます |

見て、触れて、実演できる  
オペレーション・ショールームへぜひお越し下さい

製品に関するお問合せは  
Webお問合せフォーム▶



食の「おいしい」や「温かい」を世界の人々へ

<https://www.suzumo.co.jp> (国内)  
<https://www.suzumokikou.com> (海外)

全国ネットワーク  
詳細はこちら



- 本社 〒164-0001 東京都中野区中野4-10-1 中野セントラルパークイースト ☎03-3993-1371(代)
- 東京事業所 〒176-0012 東京都練馬区豊玉北2-23-2 営業本部 ☎03-3993-1452 海外事業本部 ☎03-3993-1407
- 札幌営業所 ☎011-876-9339(代)  浜松出張所 ☎053-461-5211(代)  岡山出張所 ☎086-239-9260(代)
- 仙台営業所 ☎022-235-0861(代)  大阪営業所 ☎072-728-9007(代)  九州営業所 ☎092-477-3555(代)
- 盛岡出張所 ☎019-613-2361(代)  北陸出張所 ☎076-201-8799(代)  熊本出張所 ☎096-234-7165(代)
- 名古屋営業所 ☎052-768-7030(代)  広島営業所 ☎082-836-5000(代)
- 東京工場：埼玉  海外拠点：アメリカ合衆国 (CA, NJ) ・シンガポール